

EWA 34657 W

BEDIENUNGSANLEITUNG DE

WASCHMASCHINE

Die Waschmaschine erst nach dem Durchlesen in Betrieb setzen!

INHALTSVERZEICHNIS

Grundinformationen.....	3
Sicherheitshinweise.....	4
Installieren der Waschmaschine.....	8
Bedeutung der Waschsymbole auf Innenetiketten von Kleidung.....	10
Beschreibung des Bedienfeldes und Displays.....	13
Sonderprogramme	17
Bedienung der Waschmaschine.....	18
Tabelle der Waschprogramme.....	19
Lösen von Betriebsproblemen.....	20
Wartung und Reinigung.....	22
Praktische Hinweise.....	23
Technische Daten.....	26
Produktdatenblatt.....	27
Einbaugerät.....	28



Dieses Gerät wurde gemäß der Europäischen Richtlinie **2012/19/UE** sowie dem polnischen Gesetz über verbrauchte elektrische und elektronische Geräte mit dem Symbol eines durchgestrichenen Abfallcontainers gekennzeichnet.

Eine solche Kennzeichnung informiert darüber, dass dieses Gerät nach dem Ablauf des Nutzungszeitraumes nicht zusammen mit anderen Hausabfällen gelagert werden darf.

Der Benutzer ist verpflichtet, das Gerät an einem Sammelpunkt für verschlissene elektrische und elektronische Geräte abzugeben. Die die Sammlung durchführenden Einheiten, darunter lokale Sammelpunkte, Geschäfte und gemeindeeigene Einheiten, bilden ein entsprechendes System, welches die Abgabe dieses Gerätes ermöglicht. Die richtige Vorgehensweise mit Elektro- und Elektronikschrott trägt zur Verhinderung schädlicher Folgen für die menschliche Gesundheit und die natürliche Umwelt bei, die aus der Anwesenheit von Schadstoffen sowie einer falschen Lagerung und Weiterverarbeitung solcher Materialien folgen.

GRUNDINFORMATIONEN

Sehr geehrter Kunde,

Von heute an wird das Waschen einfacher denn je. Die Waschmaschine ist eine Verbindung einer außergewöhnlich leichten Bedienung und einer perfekten Waschwirkung. Nachdem die Gebrauchsanleitung gelesen worden ist, ist die Bedienung des Gerätes kein Problem mehr. Bevor die Waschmaschine das Herstellerwerk verlassen konnte, wurde sie vor dem Verpacken gründlich auf deren Sicherheit und Funktionalitäten an Prüfständen überprüft. Mögliche Feuchte oder Wasserreste im Gerät können auf diese Kontrolle hinweisen.

Bevor das Gerät in Betrieb genommen wird, lesen Sie bitte die Gebrauchsanleitung aufmerksam durch. Befolgen Sie die darin stehenden Hinweise, vermeiden Sie verschiedene Bedienfehler. Diese Gebrauchsanleitung ist zu erhalten und so aufzubewahren, dass sie jederzeit bei der Hand ist. Zur Vermeidung möglicher Unfälle befolgen Sie die in der Gebrauchsanweisung stehenden Hinweise genau.



Hinweis!

Die Waschmaschine ist nur für den Gebrauch im Haushalt bestimmt und dient zum Waschen von Textilien und Kleidungen, die für die mechanische Wäsche in der Waschflotte geeignet sind.

Vor dem Anschluss der Waschmaschine an die Netzversorgung müssen alle Transportsicherungen unbedingt entfernt und die Waschmaschine richtig ausgerichtet werden. Der Hersteller behält sich das Recht vor, Änderungen vorzunehmen, die die Gerätefunktion nicht beeinträchtigen.

Gerätegebrauch

- Die Waschmaschine nur dann bedienen, wenn Sie den Inhalt dieser Gebrauchsanweisung zur Kenntnis genommen haben.
- Die Waschmaschine nie im Freien oder in Räumen benutzen, wo negative Temperaturen auftreten können.
- Kinder und Personen, die mit dem Inhalt dieser Gebrauchsanleitung nicht vertraut worden sind, sollten das Gerät nicht benutzen.

Hinweis! Eine Temperatur unter 0°C kann eine Beschädigung des Gerätes verursachen! Wenn das Gerät bei negativen Temperaturen aufbewahrt oder transportiert wurde, sollte dessen Gebrauch erst nach einer 8 Stunden langen Akklimatisationsperiode in einem Raum mit positiver Temperatur erfolgen.

Erklärung des Herstellers

Der Hersteller erklärt hiermit, dass das Gerät die grundlegenden Anforderungen erfüllt, die in den nachfolgend genannten Europäischen Richtlinien angeführt werden:

- Niederspannungsrichtlinie - **2014/35/EG**,
- Richtlinie über Elektromagnetische Verträglichkeit - **2014/30/EG**,
- Ökodesign-Richtlinie **2009/125/EG**,

und dass das Gerät deshalb mit dem **CE**-Zeichen gekennzeichnet und für das Gerät eine Übereinstimmungserklärung ausgestellt wurde, die den Marktaufsichtsorganen zur Verfügung gestellt wurde.

Wenn das Anschlusskabel beschädigt wird, muss es ausgetauscht werden. Um Gefahren zu vermeiden, darf der Austausch nur beim Hersteller oder in einer autorisierten Werkstatt von einem Fachmann durchgeführt werden.

- Waschmittel Nur jene Wasch- und Veredelungsmittel verwenden, die für Waschautomaten bestimmt sind. Insbesondere im Waschprogramm **BUNTWÄSCHE**. Zum Waschen keine lösemittelhaltigen Mittel verwenden, weil bestimmte Teile der Waschmaschine beschädigt oder Giftgase freigesetzt werden können. Es besteht auch Zünd- und Explosionsgefahr.
- Befüllung mit Waschgut Nicht zulassen, dass unerwünschte Gegenstände ins Innere der Waschmaschine eindringen. Unbedingt Garderobentaschen entleeren, Knöpfe und Reißverschlüsse zumachen. Kleine und lose Gegenstände in den Waschbeutel bzw. Kissenbezug legen, da sie sonst zerstört oder die Trommel und den Innenbehälter beschädigt werden können. Die für die Waschmaschinentrommel empfohlene Chargengröße der Garderobe nicht überschreiten.

SICHERHEITSHINWEISE

- Bedienfeld Bedienfeld vor Wasserbeflutung schützen.

Keine feuchte Wäsche auf das Gerät ablegen!



- Transport Vor dem Beginn der Transportarbeiten die Waschmaschine vom elektrischen Netz trennen. Für den Transport muss die Waschmaschine unbedingt entsprechend gesichert werden (Transportsicherungen einsetzen). Siehe Kapitel **INSTALLIEREN DER WASCHMASCHINE**. Die Waschmaschine in vertikaler Stellung transportieren.
- Leistungsschild Das Leistungsschild mit den Grunddaten der Waschmaschine befindet sich am oberen Hinterteil des Gehäuses.
- Verbrennungen Fenster und Tür der Waschmaschine sind während des Betriebes heiß. Kinder von der Waschmaschine im Betrieb fernhalten.

Prüfung der Stabilität

Nach dem horizontalen Aufstellen der Waschmaschine ist unbedingt zu prüfen, ob die Maschine auf allen vier Füßen stabil steht. Zu diesem Zweck muss jede Ecke der Waschmaschine angedrückt werden, wobei kontrolliert wird, ob sie sich vielleicht bewegt. Ordnungsgemäße, horizontale Aufstellung der Waschmaschine gilt als Bedingung für den sicheren, dauerhaften und störungsfreien Betrieb.



Hinweis! Vor dem Einschalten 3 Stunden abwarten. Waschmaschine ausrichten und Blockade lösen.



Hinweis! Ein falsches Ausrichten und insbesondere eine fehlende Stabilität der Waschmaschine können die Ursache für das Verschieben der Waschmaschine während des Betriebs sein.

SICHERHEITSHINWEISE

Dieses Gerät kann von Kindern ab einem Alter von acht (8) Jahren und von Personen mit eingeschränkten physischen, sensorischen oder geistigen Fähigkeiten oder einem Mangel an Erfahrung und/oder Wissen verwendet werden, wenn sie beaufsichtigt werden oder bezüglich des sicheren Gebrauchs des Geräts unterwiesen wurden und die daraus resultierenden Gefahren verstanden haben. Kinder dürfen nicht mit dem Gerät spielen. Kinder dürfen nicht mit dem Gerät spielen. Reinigung und Benutzerwartung dürfen nicht durch Kinder ohne Beaufsichtigung durchgeführt werden.

Die Kinder unter drei Lebensjahr sollten sich in der Nähe nicht aufhalten, es sei denn, sie bleiben unter ständiger Aufsicht.

Rücknahme aus dem Betrieb

Eine abgenutzte Waschmaschine muss sicherheitshalber benutzungsuntauglich gemacht werden.

Zuerst den Stecker aus der Steckdose ziehen und dann das Versorgungskabel abschneiden.

Bei der Verschrottung müssen die örtlichen Vorschriften für die Entfernung von Abfällen und Müll befolgt werden.

INSTALLIEREN DER WASCHMASCHINE

I. Entfernen der Transportsicherungen (Transportsicherungen behalten z.B. für den Umzug).

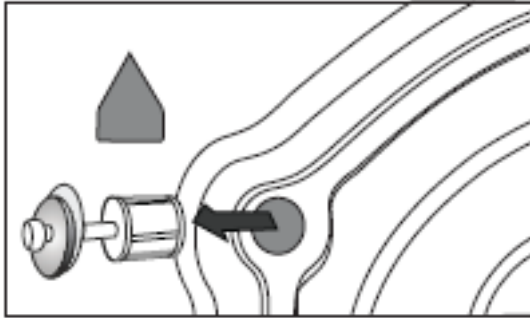

- 4 Blockade-Schrauben mittels Schraubenzieher abschrauben.
- Transportsützen samt Unterlagen Büchsen aus den Gummi-Kunststoff-Büchsen herausnehmen.
- Öffnungen mit Stöpseln, die im Beutel mit Accessoires beiliegen, schließen.



Die Sicherungen vor der Inbetriebnahme der Waschmaschine unbedingt entfernen!

II. Aufstellung und Ausrichtung der Waschmaschine



- Waschmaschine auf einem Teppich nicht aufstellen!
- Die Bodenfläche darf weder konkav noch geneigt sein!
- Auf die Form der Bodenfläche achten, damit das Gewicht der Waschmaschine auf den Füßen (und nicht auf dem Gehäuse) lastet!

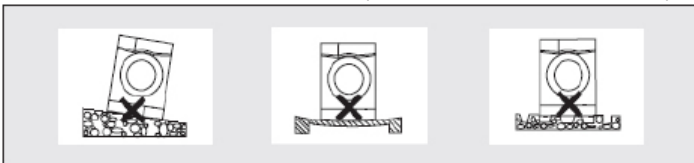

- Die Waschmaschine auf hartem, ebenem aufstellen.
- Die Kunststoffunterlage lösen (2)
- Die Waschmaschine durch Drehen der Füße mit den Muttern ausrichten (1).
- Mit Unterlagen blockieren (2)

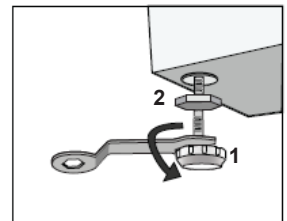

Nach der Aufstellung und Ausrichtung der Waschmaschine ist deren Stabilität durch Andrücken jeder Maschinenecke nachzuprüfen, damit festgestellt werden kann, ob sich die Maschine evtl. bewegt!

INSTALLIEREN DER WASCHMASCHINE

III. Wasseranschluss



Neue und vollständige Schläuche einschließlich der notwendigen Ausrüstung verwenden. Gebrauchte Schläuche sind nicht erneut einzusetzen.

Der Wasserschlauch samt Dichtung befindet sich in der Waschtrommel.



Wasserdruck mind. 0,05 MPa (0,5 bar), max. 1 MPa (10 bar).

Waschmaschine ausschließlich mit Kaltwasser speisen.

- Nach dem Anschluss muss geprüft werden, ob der Schlauch nicht verdreht ist.
- Nachdem der Schlauch und das Ventil angeschlossen worden sind, deren Dichtheit überprüfen.
- Den Zustand des Wasserschlauchs regelmäßig prüfen.

IV. Wasserabfluss

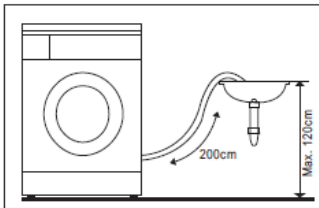

Der Abwasserschlauch befindet sich an der Hinterwand der Waschmaschine. Den Abwasserschlauch so absichern, dass er sich während des Betriebs der Waschmaschine nicht hin und her bewegt (den Bogen einsetzen - siehe unten). Den Abwasserschlauch nicht zu tief in das Abflussrohr einschieben!

V. Anschluss ans Stromnetz

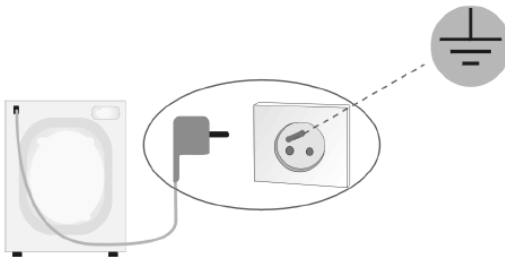

- Der Netzanschluss der Waschmaschine (Steckdose der elektrischen Installation) muss sich an einem gut sichtbaren und erreichbaren Ort befinden!
- Die Waschmaschine nur an eine richtig installierte Steckdose mit Erdungsstift anschließen!
- In keinem Fall eine Verlängerungsschnur benutzen!
- Ein beschädigtes Netzkabel darf nur durch eine autorisierte Servicestelle ersetzt werden.
- Das Stromnetz, an das die Waschmaschine angeschlossen wird, muss mit der Sicherung 10 A gesichert sein.

BEDEUTUNG DER WASCHSYMBOLE AUF INNENETIKETTEN VON KLEIDUNG

I. Wäsche

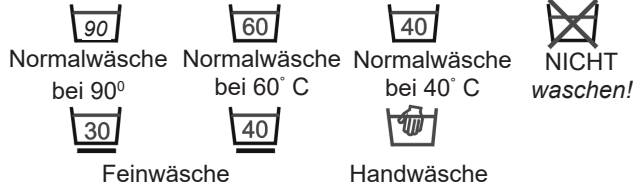

II. Chemische Reinigung

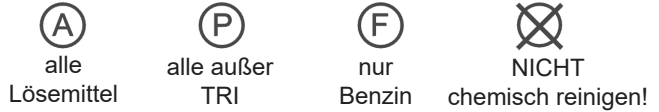

III. Trommeltrockner

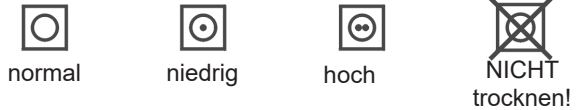

IV. Bügeln

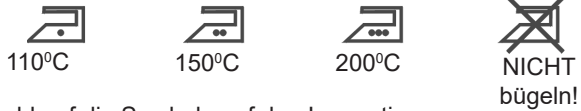

Bei der Programmwahl auf die Symbole auf den Innenetiketten von Kleidung achten.

BESCHREIBUNG DER WASCHMASCHINE

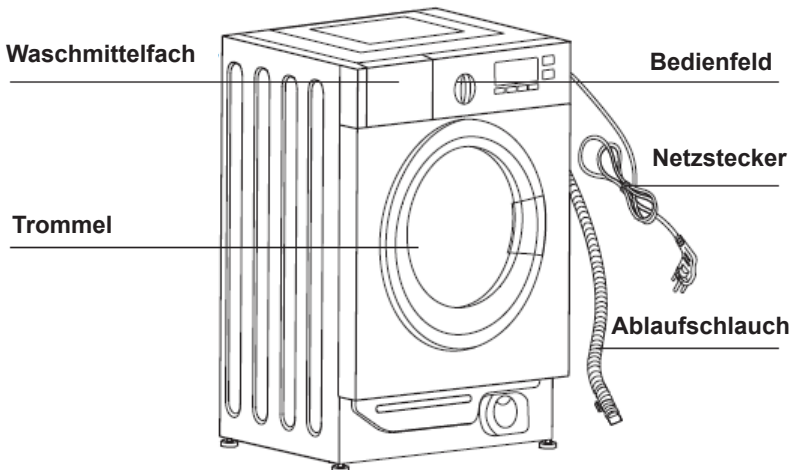

BEDEUTUNG DER WASCHSYMBOLE AUF INNENETIKETTEN VON KLEIDUNG

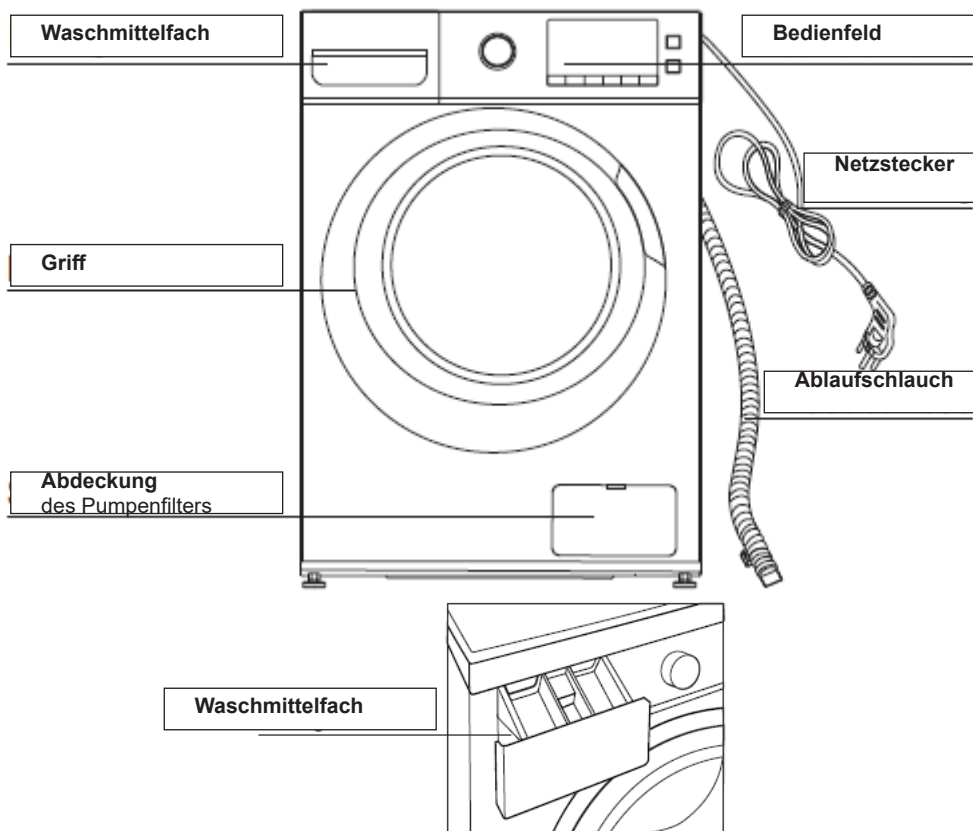

■ Zubehör:



BEDEUTUNG DER WASCHSYMBOLE AUF INNENETIKETTEN VON KLEIDUNG

Schnellstart:

1. Installation von Waschmaschinen

2. Die Tür öffnen und die Wäsche einlegen.

3. Waschmittel dosieren

4. Die Tür schließen.

5. Herausnehmen (Abflussschlauch befestigen)

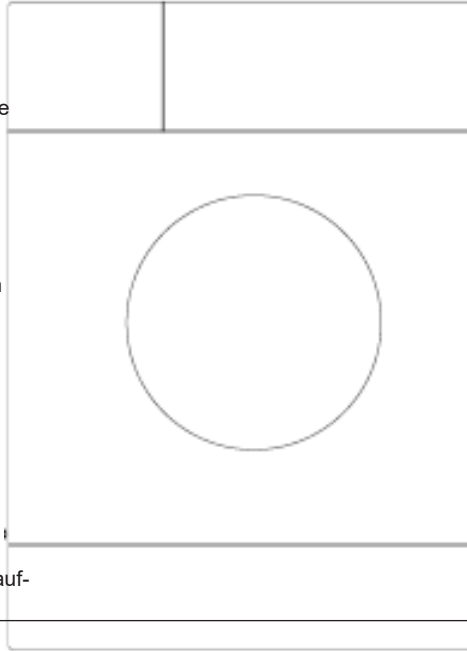

10. Die Taste Start/Pause drücken

9. Das Trocknungsprogramm wählen.

8. Die Taste On/Off drücken

7. Ans Stromnetz anschließen.

6. Den Wasserhahn öffnen

BESCHREIBUNG DER BEDIENFELDES UND DES DISPLAYS

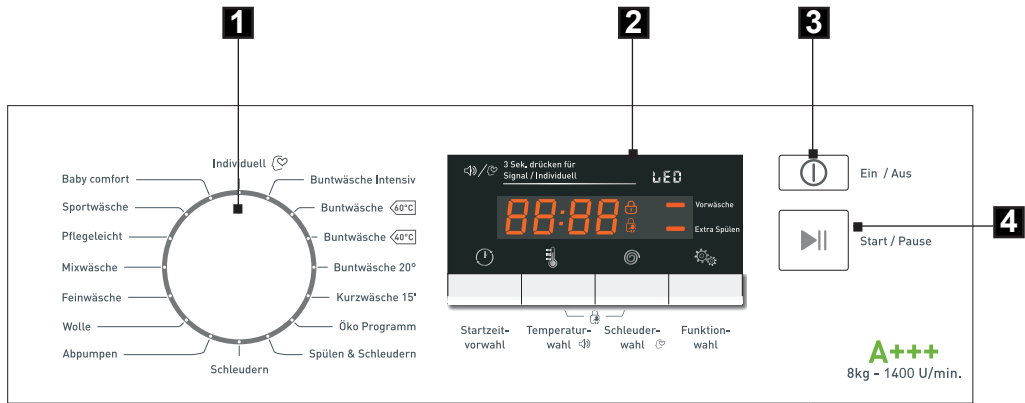



1. Programmknopf
2. Display
3. **Ein / Aus** -Taste
4. Taste **START/PAUSE**
5. Taste der Zusatzfunktion **Startzeitvorwahl**
6. Taste zur Auswahl der **Temperatur**
7. Taste zur Auswahl der **Schleudergeschwindigkeit**
8. Taste zur Auswahl der **Funktion**
- 6+7. Kindersicherung

BESCHREIBUNG DER BEDIENFELDES UND DES DISPLAYS

1. Programmknopf

Der Benutzer kann ein entsprechendes Waschprogramm je nach der Verschmutzung der Wäsche, der Art und Menge des Waschgutes wählen, wodurch ein besseres und wirksameres Waschergebnis sichergestellt werden kann. Nach dem Einschalten eines Waschprogramms bewirkt die Verstellung des Programmknopfes in eine andere Position keine Änderung der Parameter für das zuvor gewählte Waschprogramm.

2. Display

Bei Betrieb der Waschmaschine wird die Zeit, die bis Ende des Waschprogramms übrig bleibt, angezeigt. Im Display werden auch folgende Symbole angezeigt: Verriegelung der Tür der Waschmaschine  und aktivierte Funktion Child Lock .

Die angezeigte Zeit stellt ausschließlich eine Prognose dar und kann von der tatsächlichen Waschzeit in Abhängigkeit von der Temperatur und dem Wasserdruck, der Größe der Einlage, der Menge des zugegebenen Waschmittels usw. abweichen. Die Zeit wird automatisch während des Waschvorgangs aktualisiert, ein zeitweiliges Einfrieren und Zeitsprünge sind möglich.

Bei der Wahl der Funktion Startverzögerung wird die bis zum Waschbeginn übrig gebliebene Zeit angezeigt.

Bei der Einstellung der Schleuderdrehungen werden im Display folgende Werte angezeigt: 0 (Schleudern ausgeschaltet) - 400 - 600 - 800 - 1000 - 1200 - 1400.

Bei der Einstellung der Temperatur werden im Display folgende Werte angezeigt:

-- °C (Kaltwasser) - 20°C - 30°C - 40°C - 60°C - 90°C.

3. Taste Standby



Dient zum Einschalten / Ausschalten der Waschmaschine sowie zum Abbrechen des Waschprogramms.

4. Taste Start/Pause

Die Taste  Start/Pause dient zum Einschalten der Waschprogramms und dessen Unterbrechung.

Wenn die Waschmaschine in Betrieb ist, blinken im Display „■“. Im Pause-Modus blinken die Symbole „■“ nicht, sondern sie leuchten dauernd.

Die Pause-Funktion kann zum Einweichen der Wäsche genutzt werden.

Nach dem Start des gewählten Programms ca. 10 Minuten abwarten, und anschließend die Taste Start/Pause  drücken. Nach Ablauf der zum Einweichen gewünschten Zeit die Taste Start/Pause  erneut drücken und die Waschmaschine setzt das Waschprogramm fort. Das Einweichen ermöglicht das Waschergebnis bei stark verschmutzter Wäsche zu verbessern.

5. Taste Startzeitvorwahl

Diese Taste dient zur Verzögerung des Waschbeginns. Möglich sind Einstellungen im Bereich von 0 bis 24 Stunden.

Hinweis! Kommt es beim Abzählen der Verzögerungszeit zur Unterbrechung der Stromversorgung, wird das Abzählen durch die Funktion der Verzögerung wieder direkt nach der Wiederherstellung der Stromversorgung aufgenommen.

6. Taste Temperaturwahl

Die Taste **6** dient zur Einstellung der Temperatur für die einzelnen Waschprogramme. Wird die Taste **6** gedrückt, werden die für das jeweilige Waschprogramm verfügbaren Einstellungen der Wassertemperatur oder Waschoptionen für Kaltwasser (ohne Vorwärmen) angezeigt. Je nach dem gewählten Waschprogramm werden im Display folgende Einstellungsmöglichkeiten angezeigt: - °C (Kaltwasser) - 20°C - 30°C - 40°C - 60°C - 90°C.

7. Taste Schleuderdrehungen

Die Taste **7** dient zur Einstellung der Schleudergeschwindigkeit beim Abpumpen des Wassers. Zur Änderung der Einstellung, die Taste drücken. Je nach dem gewählten Waschprogramm werden im Display folgende Werte angezeigt - 0 (Schleudern ausgeschaltet) - 400 - 600 - 800 - 1000 - 1200 - 1400.

8. Funktionstaste Extra Spülen / Vorwäsche

Mit der Funktionstaste kann eine von zwei Funktionen (**Extra Spülen** oder **Vorwäsche**) oder beide Funktionen gleichzeitig gewählt werden. Wird diese Funktion gestartet, leuchtet die Diode über dem Symbol der gewählten Funktion auf.

Achtung! Die Funktionen **Extra Spülen** und **Vorwäsche** sind nicht bei allen Waschprogrammen möglich (siehe: Tabelle der Waschprogramme).

Die Funktion **Extra Spülen** ist zum Waschen der Unterwäsche sowie der Kleidung für Personen mit empfindlicher Haut besonders gut geeignet. Mit dieser Funktion kommt ein zusätzliches Spülen der Wäsche zu Stande.

Die Funktion **Vorwäsche** verlängert die Waschzeit um ca. 20 Min. Dabei geht der Hauptwäsche eine zusätzliche Wäsche voran. Wird die Funktion Vorwäsche eingeschaltet, kann eine sehr gute Waschwirkung erzielt werden, ohne dass das Einweichen der Wäsche zuvor erfolgen muss. Diese Funktion wird bei stark verschmutzter Wäsche empfohlen.

Achtung! Vor Einschalten der Funktion Vorwäsche muss das Waschmittel ins Waschmittelfach mit dem Symbol „**I**“ eingefüllt werden.

BESCHREIBUNG DER BEDIENFELDES UND DES DISPLAYS

6 + 7 Kindersicherung

Die Funktionstasten werden blockiert, indem die Änderung der Einstellungen durch Kinder verhindert wird. Um die Kindersicherung beim Waschen einzuschalten, die Tasten **6** (Startverzögerung) und **7** (Schleuderumdrehungen) gleichzeitig drücken und ca. 3 Sekunden gedrückt halten. Um diese Funktion im Laufe des Waschvorgangs auszuschalten, sind dieselben Tasten erneut über ca. 3 Sekunden zu drücken und anzuhalten.

Hinweis 1: Wenn die Kindersicherung aktiviert wurde, wird das Symbol  in der Bedienblende angezeigt.

Hinweis 2: Die Blockade wird nach dem Waschende nicht automatisch ausgeschaltet.

Einschalten / Ausschalten des Tonsignals

Um die Funktion zu betätigen, die Taste **6** ca. 3 Sekunden gedrückt halten.

Mit dem Tonsignal wird das Einschalten dieser Funktion bestätigt. Zum erneuten Einschalten der Funktion die Taste **6** drücken und ca. 3 Sekunden gedrückt halten. Diese Einstellung bleibt bis zur nächsten Änderung gespeichert.

Einstellung des Programms Individuell

Zur Einstellung des Programms Individuell den Drehregler auf ein beliebiges Waschprogramm drehen sowie die Temperatur, Drehgeschwindigkeit und zusätzliche Funktionen wählen. Dann die Taste **7** circa 3 Sekunden gedrückt halten, um die Einstellungen des Programms Individuell zu bestätigen. Voreingestellt ist das Waschprogramm Baumwolle.

SONDERPROGRAMME

1. **Waschprogramm Baby comfort:**

Dieses Waschprogramm ist für Kinder und Personen mit empfindlicher Haut bestimmt. Die Hauptwäsche erfolgt grundsätzlich bei 60°C (möglich sind Temperatureinstellungen von 90/60/40/30/20-- „Kaltwasser“).

2. **Waschprogramm Mixwäsche:**

Standard-Waschprogramm, die Standardtemperatur von 40°C, Standardschleudergeschwindigkeit 1000 Umdrehungen/Minute. Dieses Waschprogramm kann zum gleichzeitigen Waschen von Buntstoffen, Baumwolle, Synthetik und Leinen verwendet werden.

3. **Waschprogramm Kurzwäsche 15':**

Diese Waschprogramme dienen zum Auffrischen der Kleidung. Sie beinhalten alle Stufen des Waschvorgangs:

- Hauptwäsche
- Spülen
- Schleudern

4. **Buntwäsche 20:**

Dieses Waschprogramm dient zum Waschen bei einer Temperatur von 20°C.

I. Wahl des Waschprogramms

1. Den Programmknopf auf die gewünschte Position stellen (Siehe: Tabelle der Waschprogramme im weiteren Teil der Gebrauchsanweisung).
2. Zur Anpassung des Waschprogramms an die individuellen Bedürfnisse können die Schleudergeschwindigkeit und die Einstellung der Temperatur geändert werden.
3. Die Taste ►|| (Start/Pause) drücken.

II. Einstellung der Startverzögerung des Waschvorgangs

Die Funktion der Startverzögerung kann genutzt werden, wenn zum Beispiel ein Sondertarif für die Stromgebühren genutzt wird.

Vorgehensweise:

1. Die Waschmaschinentür schließen.
2. Den Programmknopf auf die gewünschte Position stellen (Siehe Tabelle der Waschprogramme im weiteren Teil der Gebrauchsanweisung).
3. Je nach dem Bedarf zusätzliche Funktionen wählen oder die Waschparameter ändern.
4. Die Taste Startverzögerung drücken.
5. Die Zeiteinstellung im Bereich von 0 bis 24 Stunden wählen. Es wird der Einstellbereich von 0h bis 24h angezeigt.
6. Die Taste [Start/Pause] drücken. Die Waschmaschine geht in den Warte-Modus über. Der Waschvorgang beginnt automatisch nach Ablauf der Zeitverzögerung.

III. Ende des Waschprogramms

1. Nach dem Waschende erscheint „End“ im Display und ertönt ein Tonsignal (wenn diese Funktion aktiv ist).
2. Den Wasserhahn schließen.
3. Die Waschmaschine mit der Taste Standby ausschalten.
4. Die Waschmaschine von der Stromversorgung trennen.
5. Die Waschmaschine öffnen und die Wäsche entnehmen.

IV. Abbrechen und Wechsel des Waschprogramms.

Um ein Waschprogramm abzubrechen, die Taste Standby drücken.

Anschließend die Waschmaschine erneut einschalten, das gewünschte Waschprogramm wählen und die Taste Start/Pause ►|| drücken.

V. Display-Energie-Sparmodus

Nach circa 10 Minuten ab Waschende wechselt das Display in den Energie-Sparmodus (statt End blinken „■“ im Display).

Der Energie-Sparmodus bleibt auch aktiv, nach dem Einschalten der Waschmaschine mit der Taste Standby innerhalb von 10 Minuten weder der Drehregler gedreht noch eine Taste gedrückt wird.

TABELLE DER SPÜLPROGRAMME

Name des Waschprogramms	Max. Temperatur [°C]	Max. Schleuderschnelligkeit (Umdrehungen/Min)	Max. Beladung [kg]	Verfügbare Startzeitvorwahl	Extra-Spülen	Vorwäsche	Washmittelfach	Zeit [h:mm]	Stromverbrauch [kWh]	Wasserverbrauch [l]	Anzahl der Spüllänge	Empfehlungen zur Art des Waschgutes
Baumwolle intensive	40°	800	8,0	Option	Option	Option	I	2:40	1,59	50	2	Stark oder mittelschwere verschmutzte Wäsche aus Baumwolle und Lederwäsche (außer Leder).
Baumwolle 60°	60°	1200	8,0	Option	Option	-	II	3:49	0,92	49	2	Mittelschwer oder stark verschmutzte Wäsche aus Baumwolle, Tischwäsche, Unterwäsche, Handtücher, Leinen.
Baumwolle 40°	40°	1200	8,0	Option	Option	-	●	1:32	0,77	50	2	Leicht verschmutzte Wäsche aus Baumwolle oder Leinen.
Baumwolle 20°	20°	1200	2,0	Option	Option	Option	●	1:19	0,24	50	2	Leicht verschmutzte, verschmutzte Kleidung aus Baumwolle oder Leinen. Wäsche bei 20°C
Kurzweiche 15°	(Kaltwasser)	800	2,0	Option	-	-	●	0:15	0,21	31	2	Leicht verschmutzte, verschmutzte Kleidung aus Baumwolle und Leinen.
Quick Programm (Kaltwasser)		800	2,0	Option	Option	Option	●	1:00	0,43	31	2	Leicht verschmutzte, verschmutzte Kleidung aus Baumwolle oder Leinen. Waschen bei 40°C
Sofort & Schleudern	-	1000	8,0	Option	-	-	X	0:31	0,06	34	2	Programm zum Spülen mit Verdunstungsmitteln (z.B. mit antiektosozialen Mitteln, Weichspüler). Bei sehr feinen Stoffen ist die Zahl der Umdrehungen zu reduzieren.
Schleudern	-	1000	8,0	Option	-	-	X	0:14	0,04	-	-	Schleudern z.B. nach der Handwäsche.
Abtropfen	-	-	-	Option	-	-	X	0:01	-	-	-	Nur Abtropfen, ohne Schleudern.
Wolle	40°	400	2,0	Option	Option	-	●	1:06	0,44	38	2	Achtung: Die Kleidung aus Wolle, schone weberei ist und demzufolge mit einem entsprechenden Symbol gekennzeichnet ist darf in der Waschmaschine handgewaschen werden. Sehr feine Stoffe.
Feinwäsche	30°	600	2,5	Option	Option	-	●	1:00	0,3	35	2	Sehr feine Stoffe.
Mikrowäsche	40°	1000	8,0	Option	Option	Option	●	1:13	0,64	50	2	Verschmutzte Wäsche aus Baumwolle, Synthetik, Schweißleinen, Leinen.
Pflegeleicht	40°	800	4,0	Option	Option	Option	●	1:40	0,92	41	2	Stark verschmutzte Wäsche, Wäsche Mischgen (Nylon, Hanf, Basten, Bausen).
Sperrwäsche	40°	800	4,0	Option	Option	Option	●	1:19	0,56	41	2	Sperrwäsche.
Baby comfort	60°	1000	4,0	Option	Option	Option	●	1:39	1,54	50	2	Dieses Waschprogramm dient zum Waschen der Kleidung von Personen mit bedingt. z.B. Kinderkleidung.

○ Ein Waschmittel oder einen Weichspüler verwenden, soweit dies erforderlich ist.

● Erforderlich ist ein Waschmittel, ohne das das Waschen unwirksam ist.

x Es ist unmöglich, ein Waschmittel oder einen Weichspüler zu verwenden.

* - Standard-Waschprogramme Baumwolle bei 60 °C und 40 °C.

Es sind Waschprogramme, die für normal verschmutzte Wäsche geeignet sind. Zugleich handelt es sich dabei um die effektivsten Waschprogramme hinsichtlich des gesamten Strom- und Wasserverbrauchs für die Wäsche dieser Art.

Achtung: Die tatsächliche Wassertemperatur kann von der angegebenen Zyklustemperatur abweichen.

HINWEIS: Die angegebene Dauer stellt ausschließlich eine Prognose dar und kann von der tatsächlichen Waschdauer je nach der Temperatur und dem Wasserdruck, der Größe der Waschgüter usw. abweichen. Die Zeit wird automatisch während des Waschvorgangs aktualisiert, ein zeitweiliges Einfrieren und Zeitsprünge sind möglich.





LÖSEN VON BETRIEBSPROBLEMEN

Problem	Wahrscheinliche Ursache / Lösung
Die Waschmaschine funktioniert nicht	<ul style="list-style-type: none"> - Den Wasserhahn öffnen - Das Sieb am Wasserzuleitungsschlauch reinigen - Die Waschmaschinentür schließen - Die Taste [Start/Pause] drücken
Das Wasser läuft aus	<ul style="list-style-type: none"> - Den Wasserschlauch richtig anschließen.
Nasses Waschgut in der Trommel	<ul style="list-style-type: none"> - Erneut das Waschgut in die Trommel legen, den Pumpenfilter reinigen.
Unangenehmer Geruch aus der Trommel	<ul style="list-style-type: none"> - Die Selbstreinigung ohne Waschgut einschalten (Siehe: Tabelle der Waschprogramme).
Kein Wasser in der Trommel	<ul style="list-style-type: none"> - Der Wasser-Fehler E10 wird im Display angezeigt, den Wasserhahn öffnen.
In der Weichspüler-Kammer bleibt das Wasser stehen	<ul style="list-style-type: none"> - Den „Knopf“ in der Mittelkammer nachdrücken.
Die Wäsche wurde schlecht gespült	<ul style="list-style-type: none"> - Das Waschmittel je nach dem Verschmutzungsgrad und Wasserhärte dosieren (Siehe Hinweise auf der Verpackung des Waschmittels.) - Den Pumpenfilter reinigen
Die Waschmaschine füllt sich mit Wasser nicht auf	<ul style="list-style-type: none"> - Den Wasserhahn öffnen - Die Einstellung des Waschprogramms prüfen - Den Wasserdruck prüfen - Den Wasserschlauch erneut anschließen. - Die Waschmaschinentür schließen - Prüfen, ob der Wasserschlauch nicht geknickt oder blockiert ist
Gleichzeitiger Zufluss und Abfluss von Wasser	<ul style="list-style-type: none"> - Prüfen, ob das Endstück des Abwasserschlauchs sich über dem Wasserspiegel in der Waschmaschine befindet (der Schlauch soll im Höhenbereich von 0,6m-1m liegen)
Das Wasser fließt nicht ordnungsmäßig ab	<ul style="list-style-type: none"> - Den Pumpenfilter prüfen - Den Abwasserschlauch prüfen - Die Höhe des Abwasserschlauchs, der im Höhenbereich von 0,6m-1m über dem Fußboden liegen soll, prüfen
Die Waschmaschine vibriert	<ul style="list-style-type: none"> - Prüfen, ob die Transportsicherungen entfernt wurden - Die Waschmaschine ausrichten - Die Füße blockieren (Muttern anziehen)
Im Waschmittelfach kommt es zur Schaumbildung	<ul style="list-style-type: none"> - Die Menge des eingesetzten Waschmittels reduzieren - Die Wasserhärte und die Menge des eingesetzten Waschmittels sowie die Art des in der Trommel der Waschmaschine eingesetzten Waschmittels prüfen.
Die Waschmaschine stoppt vor dem Ende des Waschprogramms	<ul style="list-style-type: none"> - Die Stromversorgung sowie den Zufluss und Abfluss von Wasser prüfen.
Lärm, der durch die Abfluspumpe nach dem Abpumpen von Wasser verursacht wird.	<ul style="list-style-type: none"> - Das Wasser wurde aus der Trommel abgepumpt, aber ein wenig Wasser blieb noch in der Pumpe und im Abflussrohr stehen Der Dauerbetrieb der Abfluspumpe verursacht Ansaugen von Luft und einen charakteristischen Lärm, der jedoch auf keine Unrichtigkeit hinweist.
Kurze Unterbrechungen während des Waschprogramms	<ul style="list-style-type: none"> - In der Waschmaschine wird das Wasser automatisch nachgefüllt - Die Pause ist durch Beseitigen von übermäßigem Schaum verursacht.

Anzeigen der Fehler-Codes der Waschmaschine

Die Waschmaschine verfügt über ein Alarmsystem, das mit Hilfe der im Display angezeigten „FEHLER-CODES“ beim Auftreten geringerer Probleme, die mit inkorrektem Betrieb verbunden sind, weiterhilft. Mit dem System der FEHLER-CODES“ lassen sich die Fehler lokalisieren und deren Ursache feststellen.

Wird ein Fehler festgestellt, leuchten auf dem Display Anzeige gemäß der nachfolgenden Tabelle auf:

Anzeige auf dem Display	Ursache	Lösung
	Niedriger Wasserdruck, kein Wasser in der Waschmaschine.	Den Wasserhahn öffnen, den Wasserschlauch und den Filter prüfen, den Wasserdruck prüfen.
	Das Wasser fließt nicht ordnungsmäßig ab.	Die Pumpe, die Durchgängigkeit des Abwasserschlauchs und den Filter überprüfen.
	Die Tür ist nicht geschlossen.	Prüfen, ob die Waschmaschinentür geschlossen ist. Prüfen, ob die Kleidung in der Waschmaschinentür nicht eingeschlossen wurde.
	Sonstige	Versuchen, die Waschmaschine erneut zu starten oder sich mit dem SERVICEZENTRUM.

WARTUNG UND REINIGUNG



Zum Reinigen des Gehäuses und der Kunststoffteile des Erzeugnisses keine Lösungsmittel sowie scharfe und Scheuerreinigungsmittel anwenden (z.B. Reinigungsmittel- bzw. -milch)! Nur delikate flüssige Mittel und weiche Tücher verwenden. Keine Schwämme verwenden.

I. Reinigung des Pumpenfilters

Das Pumpenfilter je ca. 20 Wäschen reinigen. Vernachlässigung der Reinigung verursacht Schwierigkeiten beim Wasserablassen aus der Waschmaschine!

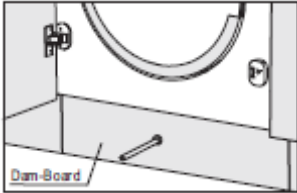

● Nach der Trennung vom Stromnetz die Filterklappe öffnen.

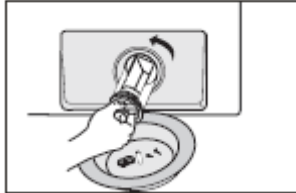

● Den Filter - wie abgebildet - nach unten ziehen und alle kleinen Gegenstände entfernen.

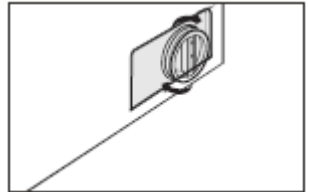

● Alle Teile wieder einsetzen.

II. Reinigung des Wasserversorgungsventils.

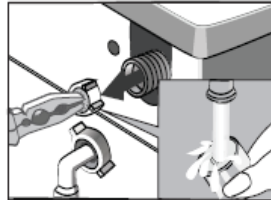
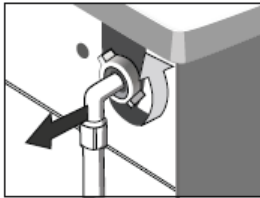

- Den Wasserschlauch herausdrehen
- Den Bolzen des Filternetzes mit Zange halten
- Herausnehmen und den Filter reinigen (mit einem Pinsel)



Erneute Montage des Filters - umgekehrte Reihenfolge.

III. Reinigung des Waschmittelfachs - mindestens einmal im Monat reinigen.

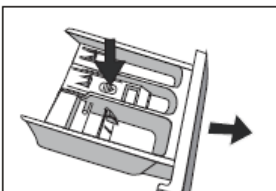

● Das Fach herausziehen (die Ausschubbegrenzung gleichzeitig drücken).

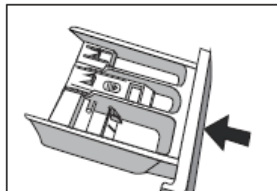

● Unter fließendem Wasser reinigen (eventuell mit Hilfe einer Bürste oder einem Tuch).

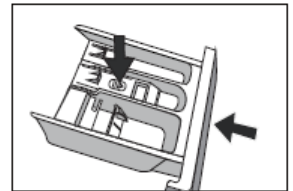



● Das Fach wieder einschieben.

PRAKTISCHE HINWEISE

Empfohlen wird die Verwendung von üblichen Waschmitteln in Pulver oder in flüssiger Form für alle Temperaturbereiche nach Hinweisen des Herstellers des jeweiligen Waschmittels, die auf der Verpackung angegeben wurden.

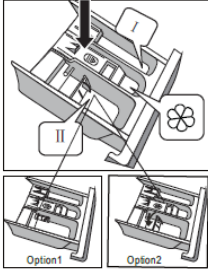
I. Wasch- und Veredelungsmittel Waschmittel



- Die Vorgaben des Herstellers des Weichspülers befolgen.
- Das Waschmittel in die Kammer des Behälters einfüllen, die mit dem Symbol **I** gekennzeichnet ist.
- Das Waschmittel für die Vorwäsche in die Kammer des Behälters einfüllen, die mit dem Symbol **II** gekennzeichnet ist.
- Weichspüler, die beim Spülen eingesetzt werden.
- Die Vorgaben des Herstellers des Weichspülers befolgen.
- Der Weichspüler in die mittlere Kammer des Behälters einfüllen, die mit dem Symbol  gekennzeichnet ist.
- Das an der Kammer des Behälters angegebene, maximale Niveau nicht überschreiten. Das Spülmittel wird der letzten Spülung zugefügt.

II. Erstes Waschen

- Vor dem ersten Waschen ein Waschprogramm in hoher Temperatur ohne Waschgut nach dem folgenden Verfahren laufen lassen:
 - Die Waschmaschine an die Stromversorgung anschließen.
 - Den Wasserhahn öffnen.
 - Den Programmknopf auf Wäsche in hoher Temperatur stellen.
 - Ein entsprechendes Waschmittel geben und die Taste [Start/Pause] drücken.

III. Verschmutzungen



- Hartnäckige Flecken
Die Wäsche vor dem Waschen zusätzlich mit einem Fleckentferner gemäß Gebrauchsanweisung behandeln.
Starke Verschmutzung:
 - Kleinere Charge auf einmal waschen.
 - Mehr Waschmittel zugeben.
 - Nach dem Waschen von stark verschmutzter Wäsche (z.B. Arbeitsbekleidung) oder Textilien, die ihre Fasern verlieren, ist es zu empfehlen, zum Spülen der Waschmaschine das Waschprogramm Temperatur von 60°C ohne Waschgut z.B. Buntwäsche oder Pflegeleicht laufen zu lassen.Leichte Verschmutzungen
 - Siehe Punkt: "Sparen".

IV. Sparen

- Einschränkung von Strom- und Wasserverbrauch
Ein entsprechendes Waschprogramm für kleine Mengen von leicht verschmutzter Wäsche z.B. **KURZWÄSCHE** nutzen. Bei Einsatz optimaler Mengen von Waschmitteln ist es nicht erforderlich, die Funktion Extra Spülen einzuschalten.

- V. Wasserhärte ➤ Hartes Wasser bewirkt die Verkalkung von Waschmaschinen. Informationen über die Wasserhärte können im nächstliegenden Wasserwerk eingeholt werden. Es wird empfohlen, Wasserweichmacher für jede Wäsche zu verwenden.
- VI. Spannungsschwund (Memory des Waschprogramms) ➤ Das Abschalten der Waschmaschine vom Netz bzw. Spannungsschwund löschen das Programm nicht. Das Programm bleibt erhalten und wird nach dem Wiedereinschalten der Spannung fortgesetzt. Die Waschmaschinentür bei Spannungsausfall nicht öffnen.
- VII. Beladung ➤ Maximales Fassungsvermögen der Trommel 8 kg: Die Beladung der Trommel der Waschmaschine mit Kleidung muss nach den nachfolgend genannten Vorgaben erfolgen:
- Baumwolle, Jeans, Kinderwäsche – maximal gefüllte Trommel (Die Kleidung darf nicht gewaltsam in die Trommel hineingedrückt werden, weil dies eine Verschlechterung der Qualität des Waschens bewirkt!).
 - Pflegeleicht – maximal halb gefüllte Trommel.
 - Wolle, Feinwäsche, empfindliche Stoffe – maximal zu einem Drittel gefüllte Trommel. Achtung! Die Waschmaschine nicht überladen! Bei Überladen der Waschmaschine kann die gewaschene Kleidung beschädigt werden!
- Maximale Menge von Wäsche ist je nach dem Waschprogramm der Tabelle der Waschprogramme zu entnehmen.**
- VIII. Kontrolle den Wäscheverteilung ➤ Im elektronischen Steuergerät der Waschmaschine befindet sich ein System zur Kontrolle der Auswuchtung. Vor dem Schleudervorgang überprüft dieses System die Verteilung der Kleidung in der Trommel. Im Falle der Entdeckung einer zu uneinheitlichen Verteilung versucht das System mehrmals, die Lage der Kleidung in der Trommel zu ändern. Manchmal riechen diese Versuche nicht aus, um eine entsprechende Verteilung des Waschguts in der Trommel zu erreichen (etwa im Falle von Frotteebademänteln, die zusammen mit anderen Kleidungsstücken gewaschen werden, oder im Falle von Bettlaken, die zu einer Kugel zusammengewickelt wurden und in sich andere Gegenstände enthalten).
- Das System kann darauf auf zweierlei Art reagieren:**
- die ungleichmäßige Verteilung des Waschguts akzeptieren, aber die Umdrehungszahlen während des Schleuderns absenken,
 - feststellen, dass die Kleidung zu ungleichmäßig verteilt ist und deshalb ein Schleudern nicht zulassen. In beiden Fällen ist nach dem Abschluss des Waschprogramms die Waschmaschine zu öffnen, das Waschgut von Hand zu verteilen, die Tür wieder zu schließen und erneut das Schleuderprogramm zu wählen.

PRAKTISCHE HINWEISE

- IX. Türsperre  Die Waschmaschine ist mit einer Blockade ausgestattet, die die Öffnung der Tür während des Waschvorgangs verhindert. Nach dem Ende des Waschprogramms entriegelt die Maschine automatisch die Tür. Um die Waschmaschinentür während des Waschprogramms zu öffnen, die Taste PAUSE drücken und ca. 2 Minuten abwarten.
ACHTUNG! Ist die Temperatur in der Trommel hoch, kann die Waschmaschine bis Abkühlung von Wasser auf die Temperatur unter 60° C verriegelt.
ACHTUNG! Vor dem Öffnen der Waschmaschinentür prüfen, ob es in der Trommel gibt.
- X. Feinwäsche  Programm:
● Ein entsprechendes Waschprogramm wählen (PFLEGELEICHT, WOLLE, FEINWÄSCHE).
Beladung:
Die Waschmaschine nicht überladen. Die Trommel maximal zu einem Drittel einfüllen. Siehe Punkt VII Beladung.
- XI. Dosierung  Die Vorgaben des Herstellers der Waschmittel befolgen.
Zu wenig Waschmittel:
● Das Waschgut wird grau.
● Es bilden sich Fettklumpen. Es kommt zur Verkalkung.
Zu viel Waschmittel:
● Starke Schaumbildung
● Schlechte Effektivität der Wäsche, schlechtes Ausspülen des Waschmittels aus der Wäsche.

TECHNISCHE DATEN

Modell	EWA 34657 W
Nennspannung	220-240V / ~50Hz.
Nennleistung	2000 W
Überlastungssicherung	10 A
Fassungsvermögen der Trommel	max. 8 kg
Wasserdruck	min. 0.05 MPa (0.5 bar)
	max. 1 MPa (10 bar)
Abmessungen H x B x T	825 / 595 / 540 [mm]
Gewicht	63 kg
Erfüllt die Anforderungen der EU-Vorschriften:	Norm: EN 60456.

Testprogramm für das Etikett gemäß: EN 60456 bei Standard-Waschprogrammen für Baumwolle:

- Baumwolle 60°C bei Vollbefüllung
- Baumwolle 60°C bei Teilbefüllung
- Baumwolle 40°C bei Teilbefüllung

- Der durchschnittliche jährliche Wasserverbrauch beträgt **10780 l/Jahr**,
- Der durchschnittliche gewichtete Stromverbrauch beträgt **196 kWh/Jahr**

PRODUKTDATENBLATT

(Gemäß der Delegierte Verordnung (EU) Nr. 1061/2010 der Kommission vom 28. September 2010 zur Ergänzung der Richtlinie 2010/30/EU des Europäischen Parlaments und des Rates im Hinblick auf die Kennzeichnung von Haushaltswaschmaschinen in Bezug auf den Energieverbrauch und der Verordnung (EU) Nr. 1015/2010 der Kommission zur Durchführung der Richtlinie 2009/125/EG des Europäischen Parlaments und des Rates im Hinblick auf die Festlegung von Anforderungen an die umweltgerechte Gestaltung von Haushaltswaschmaschinen).

Name oder Warenzeichen des Lieferanten	
Bezeichnung des Modells	EWA 34657 W
Nennkapazität	8,0 kg
Energie-Effizienzklasse ¹⁾²⁾	A+++
Gewichteter jährlicher Energieverbrauch AE_c ³⁾	196 kWh/Jahr
Energieverbrauch pro Zyklus im Standard-Waschprogramm für Baumwolle:	
- bei 60°C bei Vollbefüllung $E_{t,60}$	0,94 kWh
- 60°C bei Teilbefüllung $E_{t,60/2}$	0,94 kWh
- 40°C bei Teilbefüllung $E_{t,40/2}$	0,67 kWh
Leistungsaufnahme im Aus-Zustand P_o	0,50 W
Leistungsaufnahme im unausgeschalteten Zustand P_i	1,00 W
Jährlicher gewichteter Wasserverbrauch AW_c ⁴⁾	10780 l/Jahr
Wasserverbrauch pro Zyklus für Standardprogramm Baumwolle:	
- 60°C bei Vollbefüllung $W_{t,60}$	54 l
- 60°C bei Teilbefüllung $W_{t,60/2}$	45 l
- 40°C bei Teilbefüllung $W_{t,40/2}$	45 l
Schleuderwirkungsstufe ²⁾	B
Verbleibende Restfeuchte D	53%
Maximale Schleuderdrehzahl ²⁾	1400 Umdrehungen / Minute
Dauer des „Standard-Waschprogramms für Baumwolle bei 60°C“ bei Vollbefüllung	229 Min.
Dauer des „Standard-Waschprogramms für Baumwolle bei 60°C“ bei Teilbefüllung	209 Min.
Dauer des „Standard-Waschprogramms für Baumwolle bei 40°C“ bei Teilbefüllung	166 Min.
Luftschallemission:	
- Waschen	57 dB(A) re 1 pW
- Schleudern	76 dB(A) re 1 pW
Ist der Haushaltsgeschirrspüler für den Einbau bestimmt?	Ja

¹⁾ Energieeffizienzklasse von A+++ (mehr effizient) bis D (weniger effizient)

²⁾ Bei Standard-Waschprogramm für Baumwolle bei 60°C und 40°C bei Voll- und Teilbefüllung.

³⁾ Geschätzter gewichteter Jahres-Energieverbrauch auf Basis von 220 Standardzyklen für Baumwollwaschprogramme bei 60°C und 40°C bei Voll- und Teilbefüllung und Verbrauch bei niedrigem Energieverbrauch. Der tatsächliche Energieverbrauch hängt von der Art des Betriebs des Gerätes ab.

⁴⁾ Geschätzter gewichteter Jahres-Wasserverbrauch auf Basis von 220 Standardzyklen für Baumwollwaschprogramme bei 60°C und 40°C bei Voll- und Teilbefüllung. Der tatsächliche Wasserverbrauch hängt von der Art der Nutzung des Gerätes ab.

EINBAUGERÄT

●Übersicht

Bevor Sie die Waschmaschine installieren, lesen Sie bitte diese Anweisungen aufmerksam durch und heben Sie sie zum Nachschlagen auf. Dieses Gerät ist für den Einbau in Küchenmöbel bestimmt. Die Einbaunische sollte den in der Abbildung angegebenen Abmessungen entsprechen.

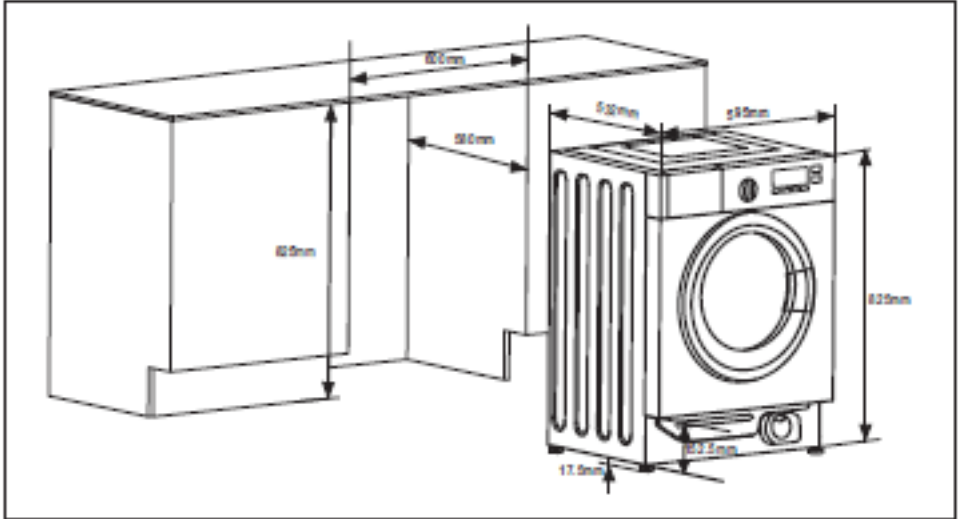

WARNUNG

Wenn Sie das Gerät im Küchenmöbel installieren, gehen Sie sicher, dass die Schläuche in einer der zwei Aussparungen hinten am Gerät platziert werden. So verhindern Sie, dass die Schläuche geknickt oder eingeklemmt werden.

EINBAUGERÄT

●Zubehör

1. Selbstschneidende Schrauben (ST4*12)
2. Selbstschneidende Schrauben (M5*15)
3. Scharniere
4. Gegenmagnet
5. Abstandhalter
6. Papierschablone



①

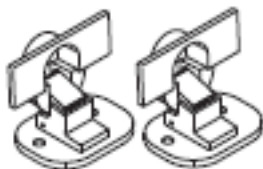

③

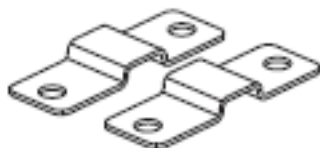

⑤



②

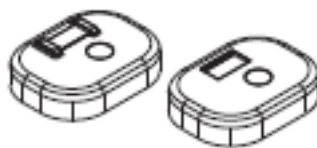

④



⑥

●Werkzeuge

1. Schraubendreher
2. Schrauber



EINBAUGERÄT

● Einbaugerät

Vorbereitung und Montage der Tür

Das Gerät kann sowohl mit rechtsöffnender als auch mit linksöffnender Tür eingebaut werden. (Abb.1)



Abb.1

● Vorbereitung der Papierschablone

1. Markieren Sie die Tür entsprechend der Höhe des Schrankes und der Waschmaschine.
2. Legen Sie die Papierschablone auf die Tür. (Abb.2).

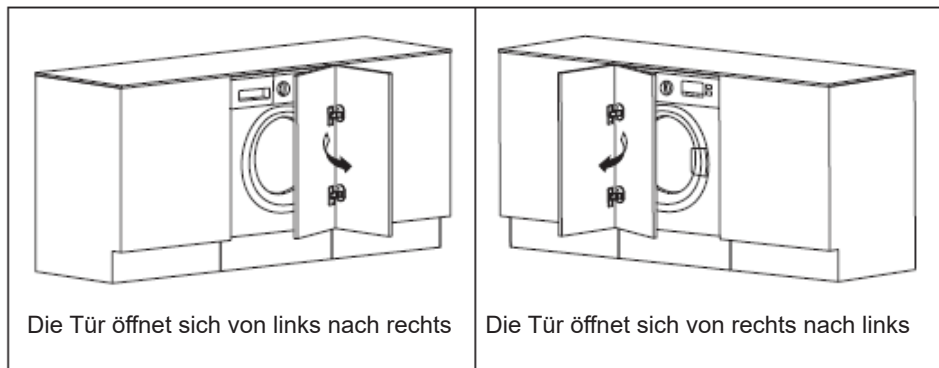

Abb.2

EINBAUGERÄT

●Loch in die Tür bohren

1. Bohren Sie entsprechend der Papierschablone ein Loch in die Tür (Abb.3).

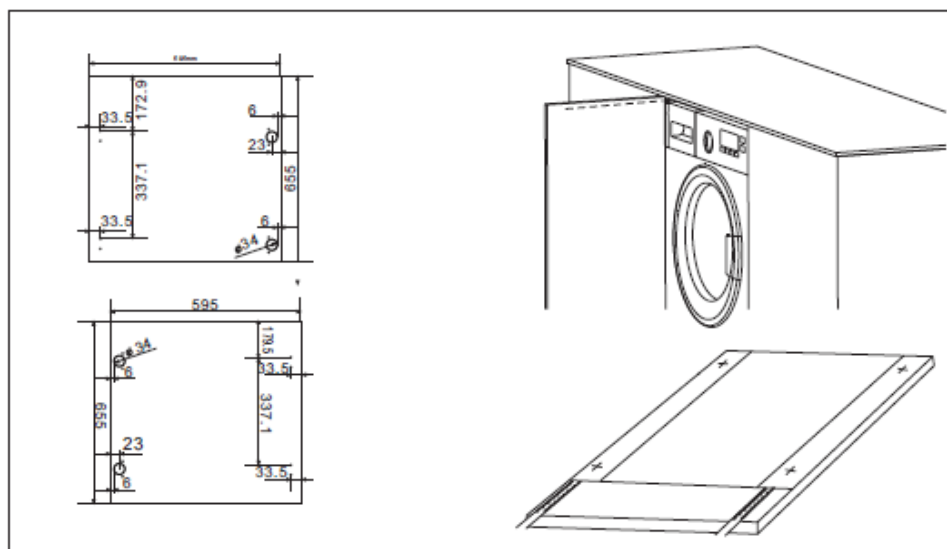

Abb.3

2. Bringen Sie die Scharniere und den Abstandhalter an.

Befestigen Sie die Scharniere mit den Schrauben M5*15 an der Maschine. Justieren Sie die Scharniere, um eventuelle Abweichungen in der Stärke der Tür auszugleichen. (Abb.4).

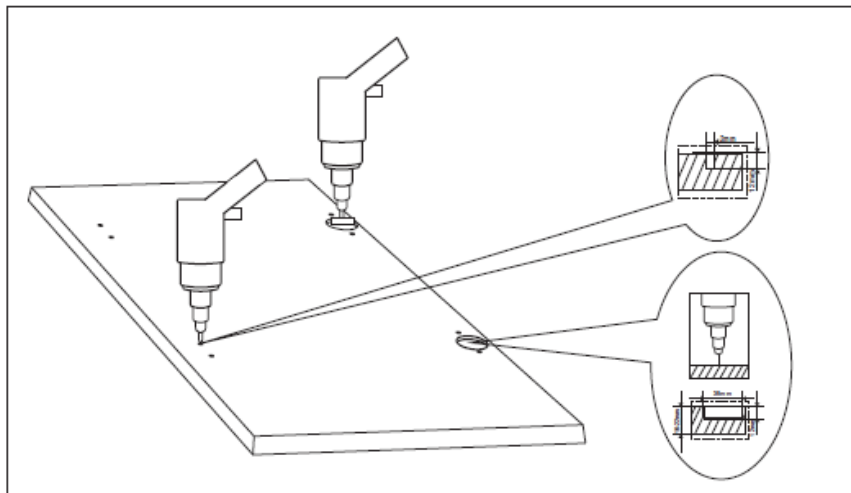

Abb.4

EINBAUGERÄT

●Montage des Gegenmagneten

Das Gerät verfügt über eine magnetische Türverriegelung. Damit die magnetische Türverriegelung korrekt funktioniert, schrauben Sie den Magneten an die Innenseite der Tür. (Abb.5).

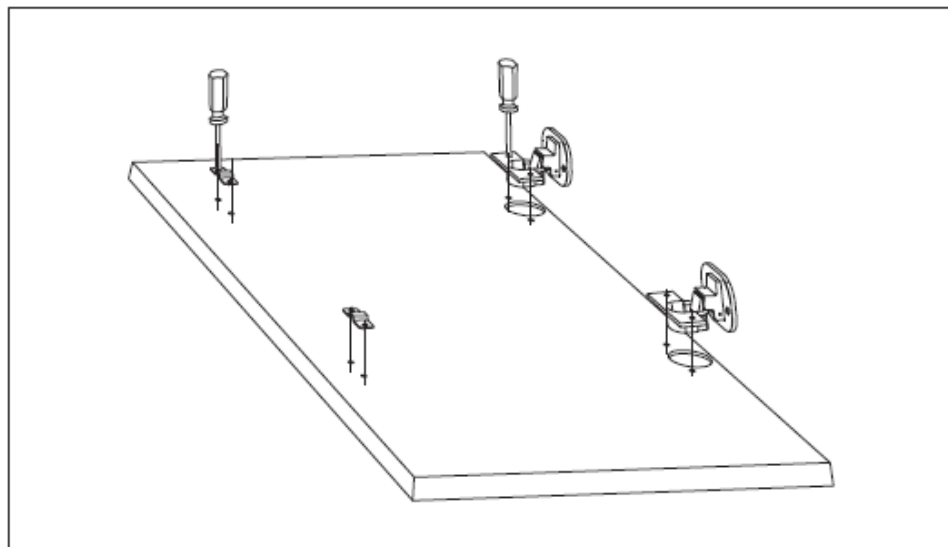

Abb.5

●Montage der Tür (Abb.6)



Abb.6

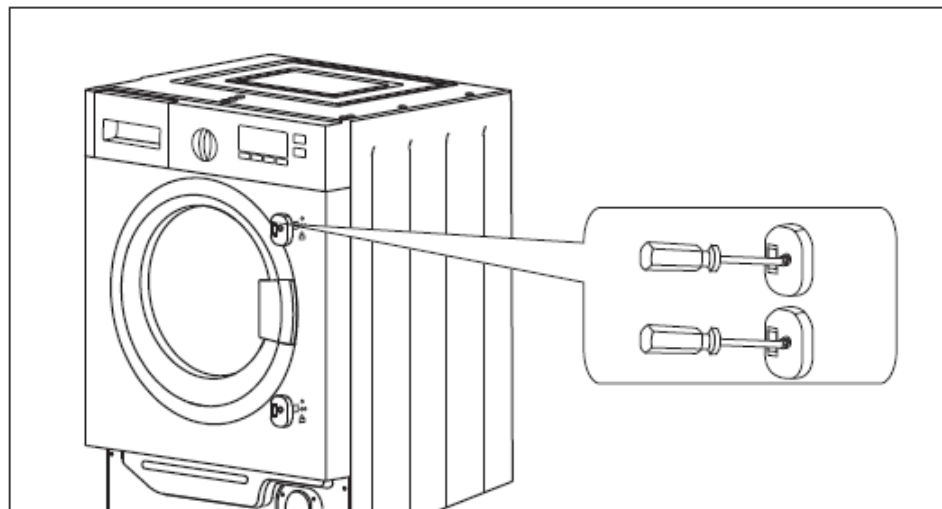
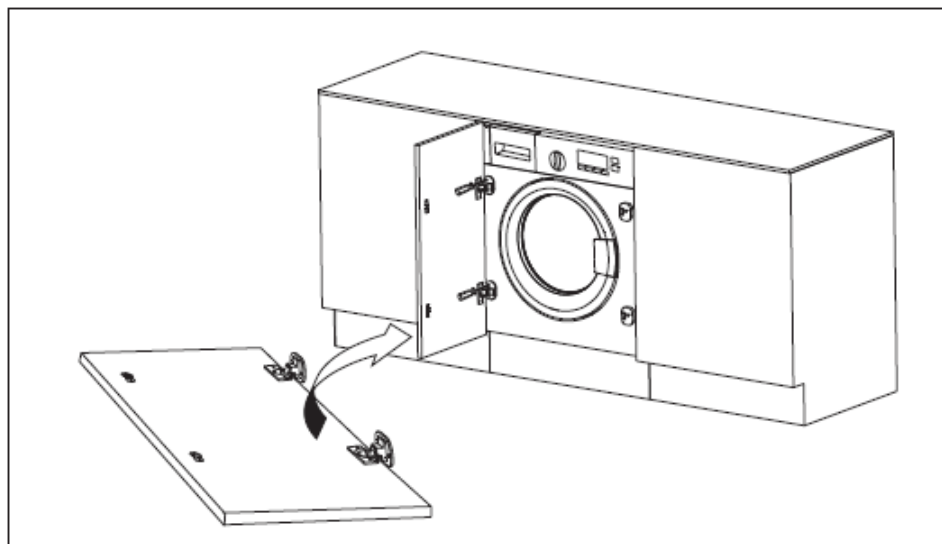