



Grill + Backofen KB 9.2

Gebrauchsanweisung 2

Instructions for use 6

Mode d'emploi 9

Gebruiksaanwijzing 12

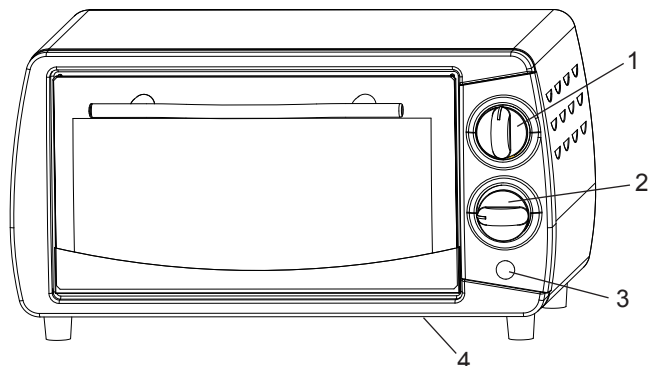

- 1) Thermostat
- 2) Zeitschaltuhr
- 3) Kontrollleuchte
- 4) Krümelklappe am Boden

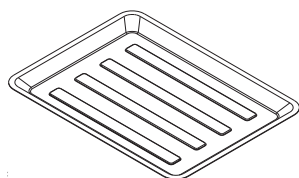
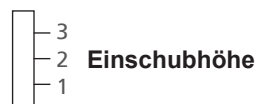

Pfanne - Symbol:

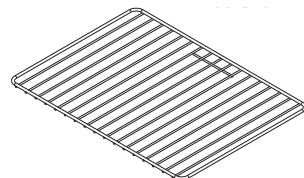

Rost - Symbol:

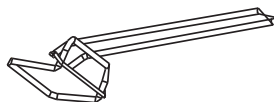

Ausheber

Schalterstellung:

„ON“ Dauerbetrieb

„O“ Zeitschaltuhr aus

Allgemein

Dieses Gerät ist nur für den Gebrauch im Haushalt und nicht im Gewerbe bestimmt. Bitte lesen Sie die Gebrauchsanweisung aufmerksam durch und bewahren Sie diese sorgfältig auf. Bei Weitergabe des Gerätes an andere Personen ist die Gebrauchsanweisung mit zu übergeben. Benutzen Sie das Gerät wie angegeben und beachten Sie die Sicherheitshinweise. Für Schäden oder Unfälle, die durch Nichtbeachtung entstehen, wird keine Haftung übernommen.

Sicherheitshinweise

- Gerät nur gemäß Angaben auf dem Typenschild anschließen und betreiben. Das Gerät ist kein Einbauofen und darf nicht als solcher verwendet werden.
- Nur benutzen, wenn Netzanschlussleitung und Gerät keine Beschädigungen aufweisen. Vor jedem Gebrauch überprüfen!
- Dieses Gerät ist nicht dafür bestimmt, durch Personen (einschließlich Kinder) mit eingeschränkten physischen, sensorischen, oder geistigen Fähigkeiten oder mangels Erfahrung und/oder mangels Wissen benutzt zu werden, es sei denn, sie werden durch eine für ihre Sicherheit zuständige Person beaufsichtigt oder erhielten von ihr Anweisungen, wie das Gerät zu benutzen ist.
- Kinder sollten beaufsichtigt werden, um sicherzustellen, dass sie nicht mit dem Gerät spielen.
- Das Gerät darf nicht mit einer Zeitschaltuhr oder mit einem separaten Fernwirksystem betrieben werden!
- Stecker nach jedem Gebrauch oder im Fehlerfall ziehen.
- Reißen Sie nicht an der Netzanschlussleitung. Scheuern Sie diese nicht an Kanten und klemmen Sie diese nicht ein.
- Netzanschlussleitung von heißen Teilen fernhalten.
- Lassen Sie das Gerät während des Betriebs niemals ohne Aufsicht.
- Stellen Sie nichts auf dem Gerät ab und decken Sie die Lüftungsschlitze niemals zu.
- Bewahren Sie das Gerät nicht im Freien oder einem feuchten Raum auf.
- Tauchen Sie das Gerät nicht in Wasser.
- Benutzen Sie das Gerät niemals nach einer Fehlfunktion, z.B. wenn es heruntergefallen ist oder auf eine andere Weise beschädigt wurde.
- Um Gefährdungen zu vermeiden dürfen Reparaturen am Gerät, wie z.B. eine beschädigte Netzanschlussleitung austauschen, nur durch einen Kundendienst ausgeführt werden.
- Gerät wird heiß, nur nach dem Abkühlen transportieren.
- Wegen Verbrennungsgefahr den Rost oder die Pfanne immer mit einem Küchenschuh und dem Pfannenausheber herausnehmen.
- **Vor dem ersten Gebrauch:** Alle Teile – außer dem Heizkörper – gründlich reinigen und trocknen. Um den Neugeruch zu beseitigen, das Gerät ca. 10 Min. aufheizen lassen.
- **Vorsicht! Gerät wird heiß. Verbrennungsgefahr!** Gerät auf eine ebene nicht empfindliche Unterlage stellen und mindestens 70 cm Abstand zu brennbaren Materialien (z.B. Gardinen) einhalten. Das Gerät mit der Rückseite unmittelbar an der Küchenwand aufstellen.

Inbetriebnahme des Gerätes KB 9.2

Wichtig: Bitte beachten Sie folgende Punkte:

1. Regler auf 250 Grad stellen
2. Die Zeitschaltuhr auf 15 Min. stellen
3. Das Gerät solange vorheizen, bis die Heizkörper nicht mehr glühen. (Das Gerät kann bei der ersten Inbetriebnahme leicht qualmen.)
4. Jetzt auf die gewünschte Temperatur einstellen und die Speisen in den Ofen geben. Hierbei ist zu beachten, dass 40°C weniger als in den Rezepten bzw. auf den Packungen der Fertigprodukte angegeben, einzustellen ist. Es kann einige Minuten dauern, bis die Heizkörper wieder glühen
5. Keine übergroßen Speisen in das Gerät geben; es darf kein Kontakt zu den Heizkörpern entstehen
6. Die Garzeit mittels Zeitschaltuhr einstellen
7. Da das Laufwerk der Zeitschaltuhr mechanisch arbeitet, muss die Uhr zunächst voll aufgezogen werden (auf 15 Min. drehen) und dann auf die gewünschte Zeit zurück stellen
8. Die Kontrolllampe leuchtet. Wenn die Uhr abgelaufen ist, ertönt ein Signal und die Lampe erlischt. Stellt man die Uhr auf „On“ läuft das Gerät ununterbrochen.

Tipp:

Tiefgefrorene Brötchen:

Gerät vorheizen (siehe oben)
Thermostat auf 140 Grad und Zeitschalter auf 8 Minuten einstellen.
Einschubhöhe 1

Pizza:

Gerät vorheizen (siehe oben)
Thermostat auf 250 Grad und Zeitschalter auf 12 Minuten einstellen.
Einschubhöhe 1 (vorgeheizten Pizzastein auf den Rost legen)

Reinigung und Wartung

- Stellen Sie bitte sicher, dass der Netzstecker aus der Steckdose gezogen ist und lassen Sie das Gerät abkühlen, bevor es gereinigt oder gewartet wird.
- Lassen Sie kein Wasser auf die Glastüre spritzen, solange sie noch heiß ist.
- Reinigen Sie die Tür, die Metallteile und die Oberflächen mit Seifenwasser. Lassen Sie alles gut trocknen.
- Benutzen Sie keine Scheuermittel, säurehaltige Reinigungsmittel, Kratzer oder Stahlschwämme.
- Reinigen Sie alle anderen Teile mit einem feuchten Schwamm.
- Das Gerät ist an der Unterseite mit einer Krümelklappe ausgerüstet. Zum Reinigen die Krümelklappe öffnen.

Korrekte Entsorgung dieses Produkts:

Ausgediente Geräte sofort unbrauchbar machen.



Innerhalb der EU weist dieses Symbol darauf hin, dass dieses Produkt nicht über den Hausmüll entsorgt werden darf. Altgeräte enthalten wertvolle recyclingfähige Materialien, die einer Wiederverwertung zugeführt werden sollten und um der Umwelt bzw. der menschlichen Gesundheit nicht durch unkontrollierte Müllbeseitigung zu schaden. Bitte entsorgen Sie Altgeräte deshalb über geeignete Sammelssysteme oder senden Sie das Gerät zur Entsorgung an die Stelle, bei der Sie es gekauft haben. Diese wird dann das Gerät der stofflichen Verwertung zuführen.

Verpackungs-Entsorgung

Verpackungsmaterial nicht einfach wegwerfen, sondern der Wiederverwertung zuführen.

Geräteverpackung:

- Papier-, Pappe- und Wellpappeverpackungen bei Altpapiersammelstellen abgeben
- Kunststoffverpackungsteile und Folien sollten ebenfalls in die dafür vorgesehenen
- Sammelbehälter gegeben werden



In den Beispielen für die Kunststoffkennzeichnung steht:
PE für Polyethylen, die Kennziffer 02 für PE-HD, 04 für PE-LD, PP für Polypropylen, PS für Polystyrol.

Kundenservice:

Sollte Ihr Gerät wider Erwarten einmal den Kundendienst benötigen, wenden Sie sich bitte an nachfolgende Anschrift.

STEBA Elektrogeräte GmbH & Co KG
Pointstr. 2, 96129 Strullendorf / Germany

Vertrieb-Tel.: 09543 / 449-17 / -18, Service-Tel.: 09543 / 449-44, Fax: 09543 / 449-19
e-Mail: elektro@steba.com Internet: <http://www.steba.com>

Achtung! Elektrogeräte dürfen nur durch Elektro-Fachkräfte repariert werden, da durch unsachgemäße Reparaturen erhebliche Folgeschäden entstehen können.



Technische Daten:

230 Volt ~ 800 Watt

Generally

This appliance is for private use only and must not be used commercially. Please read the instruction manual carefully and keep it at a safe place. When the appliance is given to another person the instruction manual should be passed to that person, too. Only use the appliance as described in the instruction manual and pay attention to the safety information. No liability for damages or accidents will be accepted, which are caused by not paying attention to the instruction manual.

Safety information:

- Connect and operate the appliance only in accordance with the specifications on the rating label. The appliance is not for build-in and must not be used as a build-in oven.
 - Do not use if the power cord is damaged. This must be checked before each use.
 -  This appliance is not intended for use by persons (including children) with reduced physical, sensory, or mental capacities, or lack of experience and knowledge, unless they have been given supervision or instruction concerning use of the appliance by a person responsible for their safety
 - Children should be supervised to ensure that they do not play with the appliance.
 - The appliance is not intended to be operated by means of an external timer or separate remote control system.
 - After each use or in the case of a malfunction the plug must be pulled out of the socket.
 - Never pull at the power cord. Do not chafe it over sharp edges or squeeze it.
 - Keep the power cord away from hot parts.
 - Never leave the appliance unattended when operating.
 - Do not place anything on the top of the appliance or cover the ventilation holes.
 - Never store the appliance outdoors or in a damp area.
 - Never immerse the appliance in water.
 - Do not operate the appliance if it is damaged, e.g. it fell down, or it is damaged in any other way.
 - Repairs at the appliance, e.g. exchange of a damaged power cord, must only be done by authorized service persons, to avoid any dangers.
 - The appliance becomes hot. Do not move the appliance until it cooled down
 - Always remove the wire grill or handle with an oven glove together with the pan handle from the oven to avoid the danger of burns.
-  **Before the first use:**
Heat up the appliance for about 10 min. before baking or grilling to eliminate any production-oil.
 -  **Attention! Housing and glass get hot. Danger of burns!**
Do not place the appliance on a sensitive surface (e.g. painted furniture) and keep a distance of at least 70cm to burnable materials.
The backside of the appliance must be positioned direct at the kitchen wall.

Before the first use:

The appliance must be heated up at 250°C temperature setting for 5 min before using as a bake oven. The appliance can smoke a little bit in the beginning. No oversized food must be placed inside the cavity to avoid any contact to the heating elements.

Usage of KB9.2

Important: Please check following points:

1. Adjust the thermostat to 250°C
2. Turn the Timer to 15min.
3. The appliance should heat up until the heating elements are not glowing anymore. (The appliance can create a little smoke when it is used for the first time)
4. Now the intended temperature should be adjusted and the food should be put into the oven. It is important that ca 40°C lower temperature is adjusted at the thermostat as shown on the packaging or recipes. It can take some minutes until the heating elements are glowing again.
5. Never put food with excessive size into the oven; there must be no contact to any heating elements.
6. The cooking time should be adjusted.
7. The appliance is equipped with a mechanical Timer therefore the timer must be turned fully to 15min and then turn back to the intended time. When the time is over a bell sounds and the lamp turns off. When the Timer is turned to "On" then the appliance works permanently.

Tip:

Deep Frozen Roll:

Heat up the appliance (please see above)

Turn thermostat to 140°C and the Timer to 8min.

Insert level 1

Pizza:

Heat up the appliance (please see above)

Turn thermostat to 140°C and the Timer to 12 min.

Insert level 1 (place preheated pizza stone (optional accessory) on the wire rack)

Cleaning and care

- Always pull out the plug and cool down the grilling oven before cleaning or mending.
- Do not splash water at the glass door when it is still hot
- Clean the door, the metal parts and the coated surfaces with washing-up-liquid. Let everything get well dry.
- Never use acidic cleaner, things which scotch or steel wool to clean your appliance.
- Clean all other parts with a damp cloth.
- The appliance has a crump flap at the lower side.
For cleaning purpose the flap must be opened.

Guarantee

The guarantee conditions for this appliance are as defined in our „Instructions for use“ in German.

Disposal:

Packaging disposal:

Do not throw away the package materials. Please put it in the recycling bin.



Gift box: Paper, should be put to the old paper collection point. Plastic packaging material and foils should be collected in the special collection containers.

Correct Disposal of this product



This marking indicates that this product should not be disposed with other household wastes throughout the EU. To prevent possible harm to the environment or human health from uncontrolled waste disposal, recycle it responsibly to promote the sustainable reuse of material resources. To return your used device, please use the return and collection systems or contact the retailer where the product was purchased. They can take this product for environmental safe recycling.

Service and Repair:

If the appliance must be repaired, please get in touch with your trader or with the manufacturer:

STEBA Elektrogeräte GmbH & Co KG
Pointstr. 2, 96129 Strullendorf / Germany

Distribution-Tel.: 09543 / 449-17 / -18, Service-Tel.: 09543 / 449-44, Fax: 09543 / 449-19
e-Mail: elektro@steba.com Internet: <http://www.steba.com>



Technical data:

230 Volt ~ 800 Watt

Généralement

Cet appareil est conçu pour un usage privé et non commercial. Veuillez lire attentivement le mode d'emploi et gardez-le soigneusement. En cas de remise de l'appareil à une tierce personne, n'oubliez pas de joindre le mode d'emploi. N'utilisez l'appareil que selon les indications et respectez les consignes de sécurité. Nous déclinons toute responsabilité en cas de dommages ou d'accidents résultant du non-respect des indications du mode d'emploi.

Consignes de sécurité

- Ne raccordez et ne faites fonctionner l'appareil que si les paramètres du secteur domestique et ceux portés sur la plaque signalétique concordent.
- N'utilisez l'appareil que si lui et son cordon d'alimentation électrique ne présentent aucun dégât. Vérifiez l'appareil avant chaque utilisation.
-  Cet appareil n'a pas été conçu pour une utilisation par des personnes (enfants compris) souffrant d'une déficience physique ou psychique ou manquant d'expérience ou de connaissance. Les jeunes enfants doivent rester sous surveillance, l'appareil n'est pas un jouet.
- Les enfants doivent être réglementées, pour assurer qu'ils ne jouent pas avec l'appareil.
- L'appareil ne doit pas fonctionner avec une minuterie ou avec un système séparé de télécommande!
- Débrancher toujours la prise avant de nettoyer l'appareil.
- Ne tirez pas au fil électrique. Ne tirez pas le fil électrique sur les bords coupants et ne le coincez pas.
- Évitez que le cordon ait en contact avec es pièces chaudes.
- Ne faire fonctionner l'appareil que sous surveillance
- Ne pas mettre quelque chose sur l'appareil.
- Ne gardez pas votre appareil dehors.
- Ne jamais plonger l'appareil dans l'eau.
- Ne pas mettre en service un appareil défectueux par exemple si l'appareil est tombé.
- Le fabricant n'est pas responsable pour des dommages éventuels dû à un mauvais emploi, autre emploi non conforme au appareil et mode d'emploi.
- Avant la première utilisation: Nettoyez toutes les pièces à fond sauf l'élément de chauffage.
-  **Attention!** L'extérieur de l'appareil et la porte en verre deviennent chauds. Risque de brûlures. Ne pas déposer l'appareil sur une surface sensible et le posez de sorte qu'il ait au moins 70 cm de place libre des matières inflammables. Il faut que l'appareil est placé contre le mur.
- En raison du danger de brûler à la grill ou la poêle portez toujours un Gant de cuisine et une spatule en metal pour enlever.

Mise en service

Important! Préchauffer le four environ 10 min.

Mise en marche de l'appareil KB 9.2

Important: Veuillez tenir compte des points suivants :

1. Placer le thermostat sur 250 degrés.
2. Placer la minuterie sur 15 minutes.
3. Faire préchauffer l'appareil jusqu'à ce que les résistances de chauffage ne soient plus rouges. (Lors de la première mise en marche, l'appareil peut fumer légèrement).
4. Le régler maintenant sur la température souhaitée et mettre les aliments dans le four. Pour ce faire, il faut tenir compte du fait qu'il faut le régler 40 °C de moins que ce qui est indiqué dans les recettes ou sur les emballages des produits finis. Les résistances de chauffage peuvent mettre quelques minutes avant de rougir de nouveau.
5. Ne pas mettre des aliments trop gros dans l'appareil : ils ne doivent pas être en contact avec les résistances de chauffage.
6. Régler le temps de cuisson à l'aide de la minuterie.
7. Le mécanisme d'entraînement de la minuterie travaillant de manière mécanique, il faut remonter complètement la minuterie dans un premier temps (la tourner sur 15 minutes), puis la ramener sur le temps souhaité.
8. Le témoin lumineux s'éclaire. Quand la minuterie s'arrête, un signal retentit et le témoin s'éteint. Si l'on place la minuterie sur « On », l'appareil marche sans interruption.

Bon à savoir :

Petits pains surgelés :

Faire préchauffer l'appareil (voir ci-dessus)

Régler le thermostat sur 140 degrés et la minuterie sur 8 minutes.

Niveau d'enfournement 1

Pizza :

Faire préchauffer l'appareil (voir ci-dessus)

Régler le thermostat sur 250 degrés et la minuterie sur 12 minutes.

Niveau d'enfournement 1 (placer la pierre à pizza préchauffée sur la grille)

Nettoyage et entretien

- Toujours débrancher l'appareil et le laisser complètement refroidir avant de le nettoyer.
- Tant que la porte vitre est chaude ne mettez pas de l'eau dessus.
- Nettoyez la porte, les pièces métalliques intérieures du four et les surfaces anti-adhésives avec du détergent liquide. Séchez.
- Ne utilisez pas de produits agressifs ou abrasifs et aucun ustensile métallique.
- Nettoyez les autres pièces avec une éponge humide

Garantie

Les conditions de garantie applicables sont celles publiées dans le mode d'emploi allemand.

Conseil en cas de panne

Attention! Les appareils électriques ne peuvent être réparés que par un électricien, étant donné qu'une fausse manipulation peut entraîner des dégâts irréparables.

En cas de problèmes, veuillez vous adresser à un spécialiste ou directement à.

Evacuation correcte de ce produit:

Rendre les appareils ayant fait leur temps immédiatement inutilisables. Au sein de l'EU, ce symbole indique que ce produit ne doit pas être évacué avec les déchets mécaniques. Les vieux appareils contiennent des matériaux qui peuvent être recyclés et qui devraient être déposés à des centres de récupération et afin de ne pas altérer l'environnement, voire la santé des personnes par une élimination des déchets non contrôlée. Veuillez donc évacuer les appareils usés par des systèmes de collecte bien appropriés ou envoyez-les où vous l'avez acheté en vue d'évacuation. L'appareil sera alors amené à la récupération des matériaux.

Service Après-Vente:

Si contre toute attente, votre appareil devait avoir besoin du SAV, veuillez alors vous adresser à l'adresse suivante.

STEBA Elektrogeräte GmbH & Co KG

Pointstr. 2, 96129 Strullendorf / Germany

Distribution-Tél.: 09543 / 449-17 / -18, Service-Tél.: 09543 / 449-44, Fax: 09543 / 449-19

e-Mail: elektro@steba.com Internet: <http://www.steba.com>

Attention! Les appareils électriques ne seront réparés que par du personnel électrique qualifié étant donné que des réparations non-conformes peuvent avoir des conséquences graves.

Technique données:

230 Volt ~ 800 Watt

Algemeen

Dit toestel is alleen voor huishoudelijk gebruik bestemd en niet voor handelsgebruik. Gelieve de gebruiksaanwijzing aandachtig te lezen en deze zorgvuldig te bewaren. De gebruiksaanwijzing dient samen met het toestel aan andere personen te worden doorgegeven. Gebruik het toestel zoals in de gebruiksaanwijzing wordt beschreven en neem de veiligheidsinstructies in acht. Wij staan niet in voor schade en ongevallen, die ontstaan door het niet opvolgen van de aanwijzingen in de handleiding.

Veiligheidstips

- Het apparaat uitsluitend aansluiten en gebruiken volgens de gegevens op het typeplaatje.
- Gebruik het apparaat uitsluitend indien het aansluitsnoer en het apparaat geen beschadigingen vertonen. Voor elk gebruik controleren!
-  Dit apparaat is niet voor het gebruik van personen (met inbegrip van kinderen) met verminderde lichamelijke, zintuiglijke of psychische capaciteiten of met een gebrekkige ervaring of kennis voorzien, tenzij ze door een voor hun veiligheid verantwoordelijke persoon op het vlak van het gebruik van het apparaat geïnstrueerd of door een dergelijke persoon geobserveerd worden. Kleine kinderen dienen onder toezicht te staan om te garanderen dat ze niet met het apparaat spelen.
- Kinderen moeten worden gesurveilleerd om te garanderen dat zij van niet gespeel het apparaat zijn.
- Het apparaat mag niet met een tijdschakelklok of met een apart, op afstand bediend systeem bediend worden!
- Trek de stekker altijd uit het stopcontact na gebruik van het apparaat of indien er storing optreedt.
- Trek niet aan het snoer. Schuur het snoer niet over randen en zorg ervoor dat het niet klem komt te zitten.
- Leg het snoer niet op het apparaat als het in werking is.
- Houd altijd toezicht op het apparaat tijdens gebruik.
- Zet geen voorwerpen op het apparaat.
- Bewaar het apparaat niet buiten.
- Dompel het apparaat niet in water.
- Gebruik het apparaat nooit na verkeerd gebruik, bijvoorbeeld wanneer het apparaat is gevallen of op een andere manier is beschadigd.
- De fabrikant is niet verantwoordelijk voor de gevolgen van verkeerd gebruik die door het niet respecteren van de gebruiksaanwijzing zijn veroorzaakt.
- Het apparaat wordt heet. Pas transporteren wanneer het is afgekoeld!
- Om gevaren te vermijden mogen reparaties aan het apparaat – bijv. het vervangen van een beschadigd aansluitsnoer – uitsluitend worden uitgevoerd door de klantenservice.
- In verband met verbrandingsgevaar bij het uitnemen van het rooster en/of bakblik altijd gebruik maken van een ovenwant en de bijgeleverde handgreep.
-  **Waarschuwing!** De buhuizing en de glazen deur worden heet: Verbrandingsgevaar. Plaats het apparaat niet op een kwetsbare ondergrond (bijvoorbeeld meubels met een laklaag) en houd het apparaat op een afstand van tenminste 70 cm ten opzichte van brandbaar materiaal (bijvoorbeeld gordijnen). De achterzijde van het toestel rechtstreeks tegen de keukenmuur plaatsen.

Voor het eerste gebruik

Maak met uitzondering van het verwarmingselement alle onderdelen grondig schoon. Warm het lege apparaat op de 250°C stand ca. 10 minuten op zodat de nieuwheidsgeur verdwijnt.

Ingebruikname van het apparaat

Belangrijk! Verwarm het apparaat bij gebruik als bakoven en grill. Het apparaat kan in het begin licht kwalmen.

Ingebruikname van het apparaat KB 9.2

Belangrijk: gelieve volgende punten in acht te nemen:

1. Regelaar op 250 graden zetten.
2. De tijdschakelklok op 15 minuten zetten.
3. Het apparaat zolang voorverwarmen totdat de verwarmingselementen niet meer gloeien. (Het apparaat kan bij de eerste ingebruikname lichtjes walmen.)
4. Nu op de gewenste temperatuur instellen en de gerechten in de oven doen. Hierbij dient in acht genomen te worden dat 40°C minder dan in de recepten c.q. op de verpakkingen van de kant-en-klaar producten aangegeven in te stellen is. Het kan enkele minuten duren voordat de verwarmingselementen weer gloeien.
5. Geen bovenmaatse gerechten in het apparaat doen; er mag geen contact met de verwarmingselementen ontstaan.
6. De kooktijd door middel van tijdschakelklok instellen.
7. Omdat het mechanisme van de tijdschakelklok mechanisch werkt, moet de klok in eerste instantie helemaal tot 15 minuten gedraaid en dan terug op de gewenste tijd gezet te worden.
8. Het controlelampje is verlicht. Als de tijd van de klok verstreken is, weerklinkt er een signaal en dooft de lamp. Indien men de klok op „On” zet, is het apparaat continu in werking.

Tip:

Diepgevroren broodjes:

Apparaat voorverwarmen (zie boven)

Thermostaat op 140 graden en tijdschakelaar op 8 minuten instellen
Inschuifhoogte 1

Pizza:

Apparaat voorverwarmen (zie boven)

Thermostaat op 250 graden en tijdschakelaar op 12 minuten instellen
Inschuifhoogte 1 (voorverwarmde pizzasteen op de rooster leggen)

Schoonmaken en onderhoud

- Ga na of de stekker uit de wandcontactdoos is getrokken en laat de grill-bakoven afkoelen voordat hij wordt schoongemaakt of onderhouden.
- Laat geen water op de glazen deur spetteren zolang deze nog heet is.
- Maak de glazen deur, de metalen onderdelen in het apparaat en de van een laag voorziene oppervlakken schoon met een sopje. Laat alles goed drogen.
- Gebruik geen schuurmiddelen zoals zuurhoudende schoonmaakmiddelen, krabbers of staalsponsjes.
- Maak alle andere onderdelen schoon met een vochtige spons.

Garantie

Voor dit apparaat gelden de garantievoorwaarden die worden uitgegeven door de duitse gebruiksaanwijzing.

Correcte afvalverwijdering van dit product:

Versleten apparaten onmiddellijk onbruikbaar maken.



Binnen de Europese Unie duidt dit symbool erop dat dit product niet samen met huishoudelijk afval verwijderd mag worden. Oude apparaten bevatten waardevolle, recycleerbare materialen, die aan recycling onderworpen moeten worden om het milieu c.q. de menselijke gezondheid niet door een ongecontroleerde afvalverwijdering te schaden. Gelieve oude apparaten daarom via geschikte inzamelsystemen te verwijderen of het apparaat met het oog op de afvalverwijdering terug naar de afzender (waar u het product gekocht hebt) te zenden. De afzender zal dan het apparaat aan een stoffelijke recycling onderwerpen.

Evacuatie van de verpakking

Verpakkingsmateriaal niet gewoon wegwerpen, maar aan recycling onderwerpen.

Verpakking van het apparaat:

- Verpakkingen van papier, karton en gegolfd karton in verzamelcentra voor oud papier afgeven.
- Onderdelen van kunststofverpakkingen en folie dienen eveneens in de daarvoor bestemde verzamelbakken gedeponeerd te worden.



In de voorbeelden voor de kunststofbenaming staat: PE voor polyethyleen, het kencijfer 02 voor PE-HD, 04 voor PE-LD, PP voor polypropyleen, PS voor polystyreen.

Klantenserviceafdeling:

Indien uw apparaat tegen de verwachting in dan toch al eens de klantenserviceafdeling nodig heeft, gelieve u dan tot onderstaand adres te richten.

STEBA Elektrogeräte GmbH & Co KG

Pointstr. 2, 96129 Strullendorf / Germany

Verkopen-Tel.: 09543 / 449-17 / -18, Service-Tel.: 09543 / 449-44, Fax: 09543 / 449-19

e-Mail: elektro@steba.com Internet: <http://www.steba.com>

Opgelet! Elektrische apparaten mogen uitsluitend door vakkundig geschoolde elektriciens gerepareerd worden, omdat er door ondeskundige reparaties aanzienlijke gevolgschade kan ontstaan.

Technische gegevens:

230 Volt ~ 800 Watt

Garantie-Bedingungen

Dieses Gerät ist nur für den Gebrauch im Haushalt bestimmt. Schäden am Gerät, die bei bestimmungsgemäßem Gebrauch auf Werksfehler zurückzuführen sind und uns unverzüglich nach Feststellung und innerhalb der gesetzlichen Garantiezeit nach Lieferung an den Endabnehmer mitgeteilt wurden, beheben wir nach Maßgabe der folgenden Bedingungen:

Eine Garantiepflicht wird nicht ausgelöst durch geringfügige Abweichungen von der Soll-Beschaffenheit, die für Wert- und Gebrauchstauglichkeit des Gerätes unerheblich sind sowie für Schäden aus nicht normalen Umweltbedingungen. Gebrauchsschäden an Oberflächenbeschichtungen oder Lackierung sowie Glasbruch fallen nicht unter Garantie. Die Behebung von uns als garantispflichtig anerkannter Mängel erfolgt dadurch, dass die mangelhaften Teile durch einwandfreie Teile ersetzt werden.

Geräte, für die unter Bezugnahme auf diese Garantie eine Mangelbeseitigung beansprucht wird, sind an uns sachgemäß verpackt, gereinigt, mit Fehlerangabe und einschließlich Kaufbeleg einzusenden. Ersetzte Teile gehen in unser Eigentum über. Der Garantieanspruch ist nicht übertragbar und erlischt bei unsachgemäßem Gebrauch oder Zweckentfremdung, wenn Reparaturen oder Eingriffe von dritter Seite vorgenommen wurden; und zwar unabhängig davon, ob die Beanstandung hierauf beruht. Garantieleistungen bewirken weder eine Verlängerung der Garantiefrist noch setzen sie eine neue Garantiefrist in Lauf. Die Garantiefrist für eingebaute Ersatzteile endet zum gleichen Zeitpunkt wie die Garantiefrist für das ganze Gerät.

Kann der Mangel nicht beseitigt werden oder wird die Nachbesserung von uns abgelehnt oder unzumutbar verzögert, wird auf Wunsch des Endabnehmers innerhalb der gesetzlichen Garantiezeit ab Kauf- bzw. Lieferdatum entweder kostenfreier Ersatz geliefert oder der Minderwert vergütet oder das Gerät gegen Erstattung des Kaufpreises zurückgenommen.

Weitergehende Ansprüche, insbesondere solche auf Ersatz außerhalb des Gerätes entstandener Schäden sind ausgeschlossen.

Steba Elektrogeräte GmbH & Co. KG

Pointstraße 2, D-96129 Strullendorf
Elektro@steba.com

www.steba.com

Zentrale: Tel.: 09543-449-0

Fax: 09543-449-19

Vertrieb: Tel.: 09543-449-17

Tel.: 09543-449-18